

PVC凡而系列

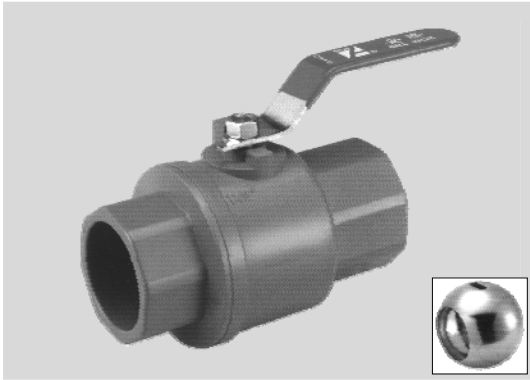

PVC凡而ST球 (ST把手)

品名	規格	單位	價格	備註
PVC凡而ST球	1/2"	個	100	ST把手
PVC凡而ST球	3/4"	個	130	ST把手
PVC凡而ST球	1"	個	160	ST把手
PVC凡而ST球	1 1/4"	個	330	ST把手
PVC凡而ST球	1 1/2"	個	450	ST把手
PVC凡而ST球	2"	個	580	ST把手
PVC凡而ST球	2 1/2"	個	1400	ST把手
PVC凡而ST球	3"	個	2000	ST把手
PVC凡而ST球	3 1/2"	個	2500	ST把手
PVC凡而ST球	4"	個	3000	ST把手
PVC凡而ST球	5"	個	3100	ST把手
PVC凡而ST球	6"	個	11000	ST把手

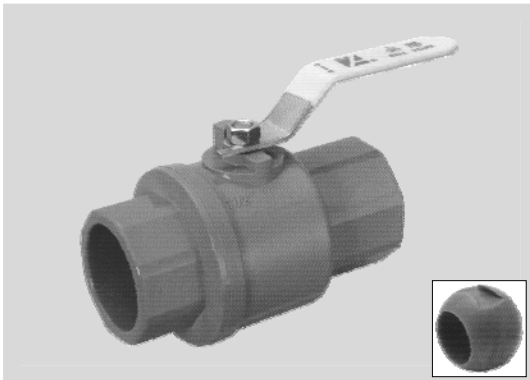

PVC凡而ABS球 (ST把手)

品名	規格	單位	價格	備註
PVC凡而ABS球	1/2"	個	100	ST把手
PVC凡而ABS球	3/4"	個	120	ST把手
PVC凡而ABS球	1"	個	150	ST把手
PVC凡而ABS球	1 1/4"	個	310	ST把手
PVC凡而ABS球	1 1/2"	個	380	ST把手
PVC凡而ABS球	2"	個	480	ST把手
PVC凡而ABS球	2 1/2"	個	1200	ST把手
PVC凡而ABS球	3"	個	1800	ST把手
PVC凡而ABS球	3 1/2"	個	2100	ST把手
PVC凡而ABS球	4"	個	2400	ST把手
PVC凡而ABS球	5"	個	2500	ST把手
PVC凡而ABS球	6"	個	7700	ST把手



PVC凡而單把手 (加強型)

品名	規格	單位	價格	備註
PVC凡而單把手	1/2"	個	60	加強型
PVC凡而單把手	3/4"	個	80	加強型
PVC凡而單把手	1"	個	110	加強型
PVC凡而單把手	1 1/4"	個	165	加強型
PVC凡而單把手	1 1/2"	個	230	加強型
PVC凡而單把手	2"	個	290	加強型
PVC凡而單把手	2 1/2"	個	1300	加強型
PVC凡而單把手	3"	個	1500	加強型
PVC凡而單把手	3 1/2"	個	2200	加強型
PVC凡而單把手	4"	個	2900	加強型
PVC凡而單把手	5"	個	3000	加強型
PVC凡而單把手	6"	個	9700	加強型



PVC凡而 (一般型)

品名	規格	單位	價格	備註
PVC凡而	1/2"	個	60	一般型
PVC凡而	3/4"	個	80	一般型
PVC凡而	1"	個	110	一般型
PVC凡而	1 1/4"	個	165	一般型
PVC凡而	1 1/2"	個	230	一般型
PVC凡而	2"	個	290	一般型